

## GRP veiligheidskast: DMO-55

Dräger Marine & Offshore kasten zijn ontworpen voor zware offshore-omstandigheden. Vervaardigd van duurzaam kunststof materiaal, zijn deze kasten geschikt tot IP56 zoals gecertificeerd door Lloyds. Alle kasten zijn vervaardigd met RVS sloten en scharnieren. De kasten kunnen worden aangepast om aan verschillende eisen te voldoen.



### Eigenschappen

#### Opbergruimte

- Helikopterdek crash apparatuur (excl. ladder / reddingshaak)
- Valbeveiliging / uitschuifbare trap (type donut)

#### Opties

- Ventilatie
- Vlamvertragende versie
- Verwarming (conventioneel / ATEX goedgekeurd)
- Belettering

### TECHNISCHE SPECIFICATIES

Afmetingen	1024 x 500 x 600 mm (LxBxH)
Afmetingen binnenkant	910 x 359 x 560 mm (LxBxH)
Hoek van deuropening	90°
Gewicht	20 kg
Materiaal	GRP
Kleur	Safety Green RAL 6002 Firefighting Red RAL 3000 Safety Orange RAL 2009 Lifesaving White RAL 9010
IP klasse	IP56
Deurvergrendeling	Nylon
Deurgreep	SS 316
Scharnieren	SS 316
Afwerking	EPDM
Versterking	Basis materiaal
Belettering	Wit
Goedkeuringen	IP56 BS EN 60529:1992 Lloyds

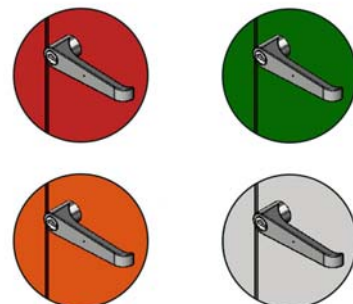

**GRP veiligheidskast: DMO-55**  
IP56 en Lloyds gecertificeerd

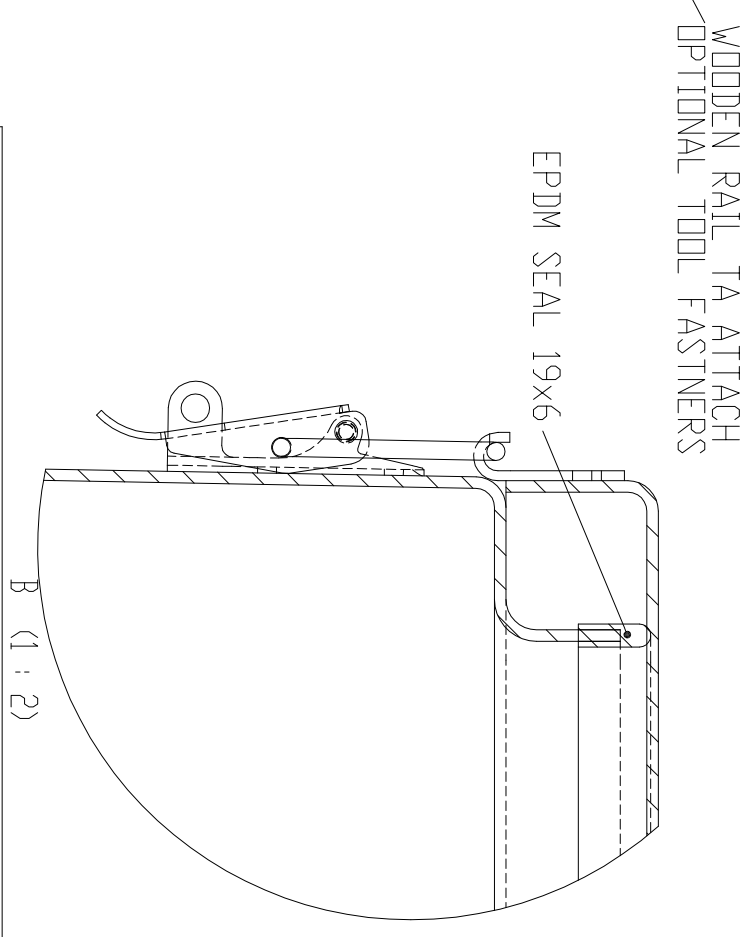
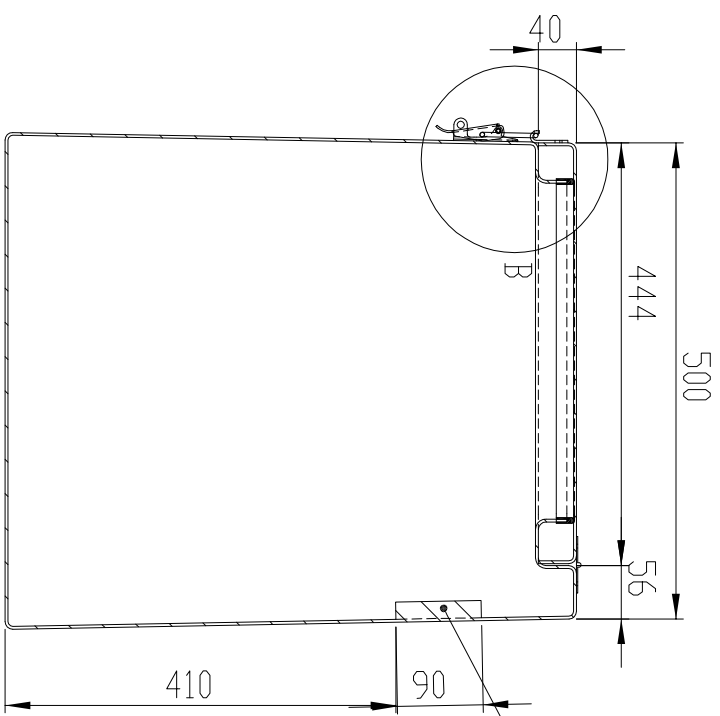
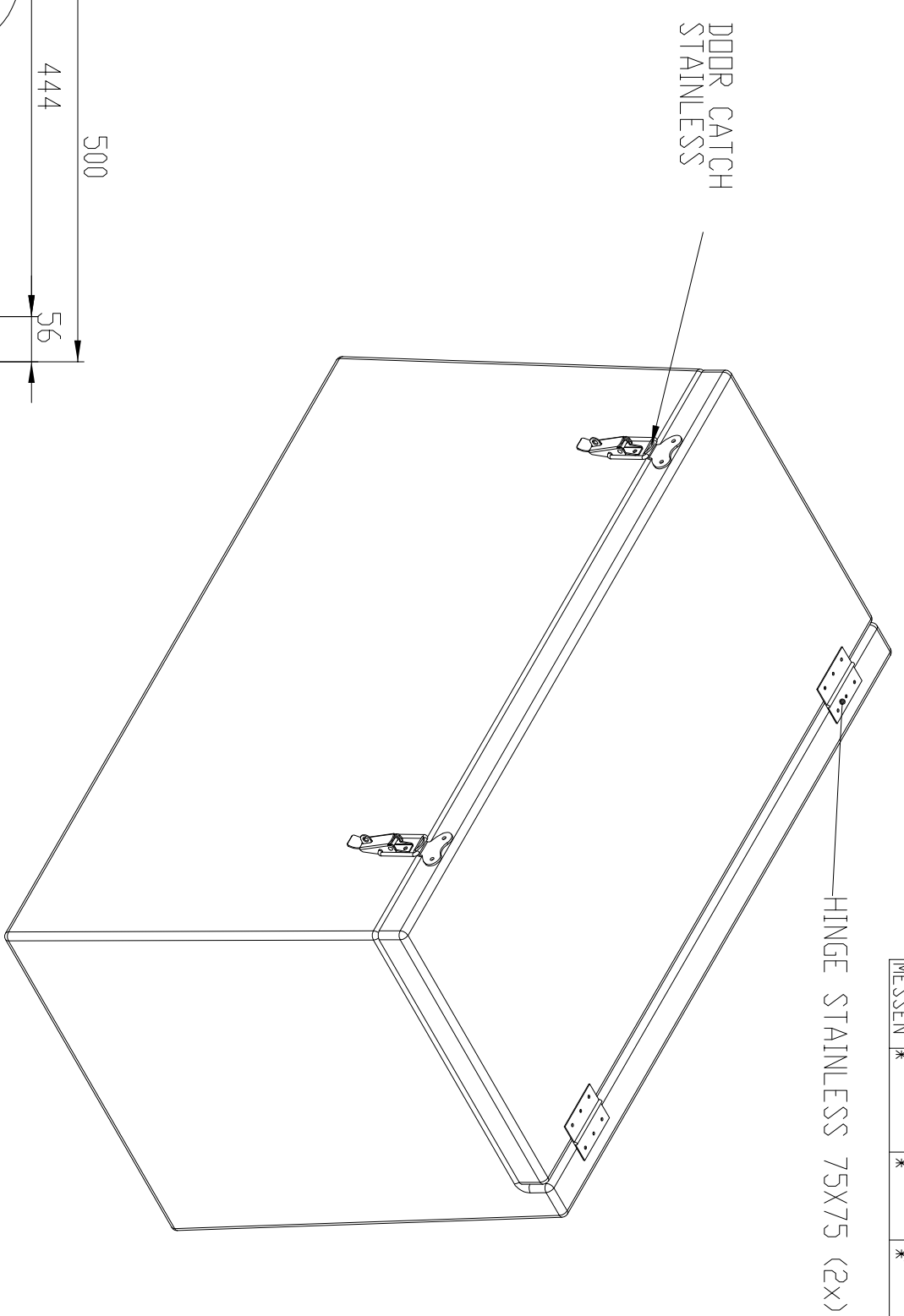
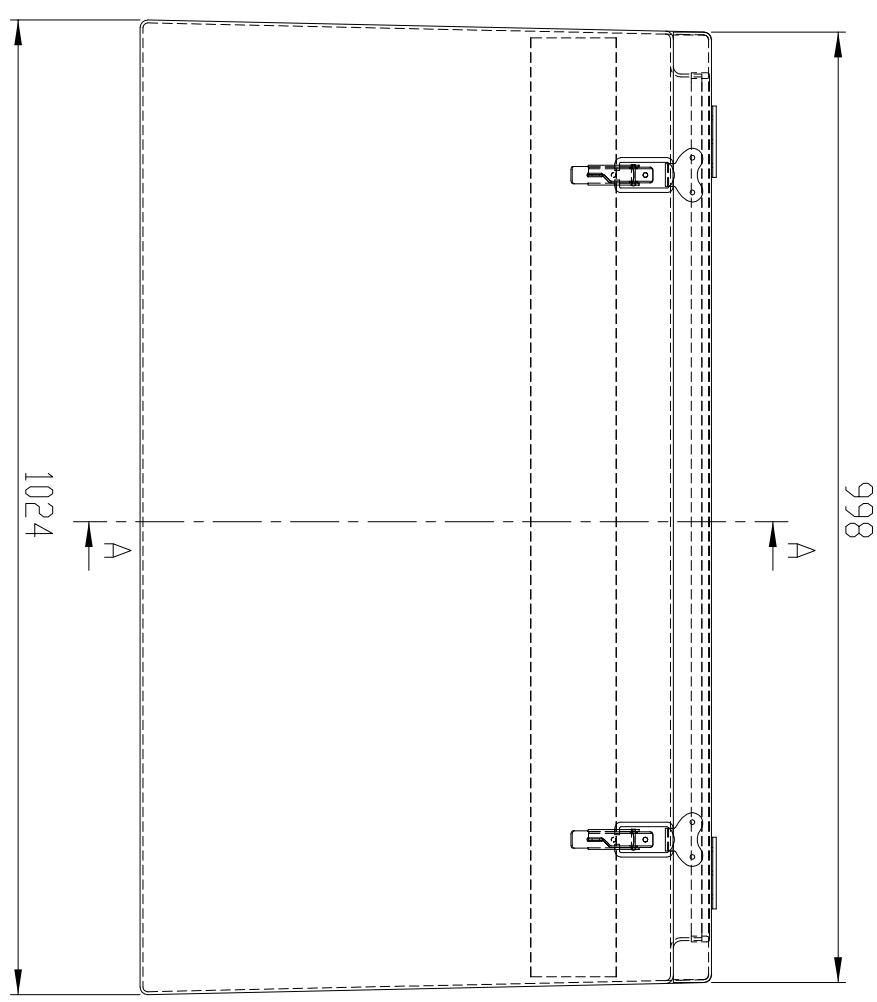
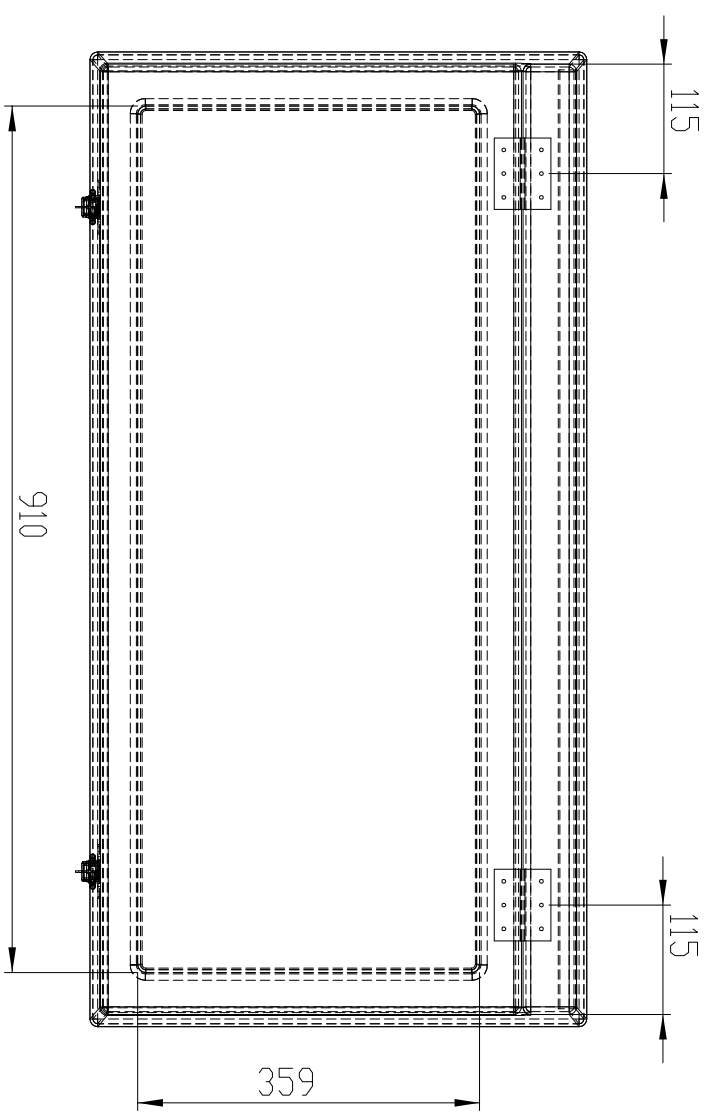

DMD-55

		Name	TK	Weight	25Kg
		Checked	*	Thickness	4mm
		Date	16-12-2014	Colour RAL:	TBA
		Scale	1:18	Material	GRP
File nummer		DMD-55		A3	